





























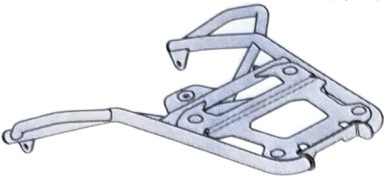

WARNING

- GB**  Thank you for having chosen Piaggio original accessories to install on your vehicle. It is extremely important that the accessories be installed correctly, so read and thoroughly understand this instruction sheet before you attempt to install your Piaggio genuine accessory.
-  Improper installation of accessories can severely compromise the safety of your vehicle. Improper installation can lead to a loss of stability or wheel lock up, with subsequent serious accident and injury or even death. Go to an official Piaggio dealer, who will perform a correct installation using the appropriate equipment.
-  For all accessories related to the transport of loads it is necessary to carefully follow the instructions on correct mounting and correct fitting/fastening of the load to avoid decreased manoeuvrability of the vehicle, with consequent falls or serious accidents, including fatal.
-  Carbon fiber components, when broken, are extremely sharp, and can cause deep and serious cuts. Never attempt to repair a carbon fiber part. Never trim a carbon fiber part with any operation that uses sawing, grinding or sanding, as the fibers are toxic and extremely injurious to your health.
- I**  Grazie per aver scelto accessori originali Piaggio da installare sul Vostro veicolo. Prima di installare un accessorio originale Piaggio è necessario leggere attentamente le istruzioni riportate nelle pagine seguenti.
-  Un'installazione non corretta degli accessori può compromettere la sicurezza del veicolo, in quanto si può verificare la perdita di stabilità o un blocco ruote, che possono portare a gravi incidenti, anche fatali. Recatevi presso un rivenditore Ufficiale Piaggio, il quale Vi eseguirà una corretta installazione mediante l'attrezzatura appropriata.
-  Per tutti gli accessori relativi al trasporto di carichi è necessario seguire attentamente le istruzioni riportanti il corretto montaggio e il corretto alloggiamento/fissaggio del carico, in modo da evitare una minore manovrabilità del veicolo con conseguenti cadute o gravi incidenti, anche fatali.
-  I componenti in fibra di carbonio, quando si rompono, presentano parti estremamente taglienti che possono provocare tagli gravi e profondi. Non cercate di riparare un pezzo in fibra di carbonio, né di tagliarlo utilizzando seghe, mole o smerigliatrici perché le fibre sono tossiche ed estremamente pericolose per la salute.
- F**  Nous vous remercions d'avoir choisi des accessoires d'origine Piaggio à installer sur votre véhicule. Avant de monter un accessoire original Piaggio, lire très attentivement les notices des suivantes pages.
-  Une mauvaise installation des accessoires peut compromettre la sécurité du véhicule : une perte de stabilité ou un blocage des roues peuvent entraîner de graves accidents, voire un accident fatal. Rendez-vous chez un revendeur officiel Piaggio, qui effectuera une installation correcte en utilisant l'outillage approprié.
-  Pour tous les accessoires relatifs au transport de charges, il faut suivre attentivement les instructions indiquant le bon montage et le bon emplacement ou la bonne fixation de la charge, de façon à ne pas réduire la manœuvrabilité du véhicule avec, par conséquent, des chutes ou de graves accidents, voire mortels.
-  Si les composants en fibre de carbone se cassent, ils présentent des extrémités extrêmement coupantes qui peuvent causer des coupures graves et profondes. N'essayez jamais de réparer une pièce en fibre de carbone, ni de la couper à l'aide d'une scie, d'une meule ou d'une ponceuse, car les fibres sont toxiques et extrêmement dangereuses pour la santé.
- D**  Danke, dass Sie sich dafür entschieden haben, Originalersatzteile von Piaggio an Ihrem Fahrzeug zu installieren. Vor der Montage eines Originalzubehörs von Piaggio ist es erforderlich, dass Sie die Anleitung der folgenden Seiten aufmerksam durchlesen.
-  Eine nicht korrekte Installation des Zubehörs kann die Sicherheit des Fahrzeugs gefährden, denn dadurch könnte die Stabilität verloren gehen oder die Räder könnten blockiert werden – dies könnte zu schweren, auch lebensgefährlichen Unfällen führen. Gehen Sie zu einem offiziellen Piaggio-Händler, der eine korrekte Installation mit den entsprechenden Geräten durchführen wird.
-  Für alle Zubehörteile, die dem Transport von Lasten dienen, müssen die Anweisungen für die korrekte Montage und die korrekte Anbringung/Verankerung der Last sorgfältig befolgt werden, um eine Beeinträchtigung der Manövrierbarkeit des Fahrzeugs und daraus folgende Stürze oder schwere bzw. tödliche Unfälle zu vermeiden.
-  Wenn Teile aus Kohlenstofffaser zerbrechen, entstehen scharfe Flächen, die tiefe Schnitte verursachen können. Versuchen Sie nicht, Teile aus Kohlenstofffaser zu reparieren oder mit Sägen, Schleifmaschinen oder Schmirgelmaschinen zu bearbeiten, denn die Fasern sind giftig und extrem gesundheitsgefährdend.
- E**  Gracias por haber escogido accesorios originales Piaggio para instalar en su vehículo. Antes de montar un accesorio original Piaggio, es necesario leer atentamente las instrucciones de las páginas siguientes.
-  La instalación incorrecta de los accesorios puede afectar la seguridad del vehículo, puesto que se puede presentar una pérdida de estabilidad o el bloqueo de las ruedas, lo cual puede causar accidentes inclusive graves o hasta fatales. Acuda a un revendedor Oficial Piaggio, quien le asegurará una correcta instalación con el equipamiento adecuado.
-  Para todos los accesorios relacionados con el transporte de cargas, es necesario respetar atentamente las instrucciones sobre el correcto montaje y colocación/fijación de la carga y evitar así que se reduzca la maniobrabilidad del vehículo con la consiguiente caída o graves accidentes incluso fatales.
-  Cuando se rompen, los componentes en fibra de carbono presentan partes extremadamente filudas que pueden causar cortaduras graves y profundas. No se debe tratar de reparar una pieza en fibra de carbono, y tampoco hay que cortarla utilizando serruchos, muelas o lijadoras, ya que las fibras son tóxicas y extremadamente peligrosas para la salud.
- GR**  Σας ευχαριστούμε που επιλέξατε για το όχημά σας γνήσια αξεσουάρ Piaggio. Πριν την τοποθέτηση ενός αυθεντικού αξεσουάρ Piaggio, διαβάστε πολύ προσεκτικά τις οδηγίες των ακόλουθων σελίδων.
-  Μια κακή εγκατάσταση των αξεσουάρ μπορεί να θέσει σε κίνδυνο την ασφάλεια του οχήματος: μια απώλεια ευστάθειας ή μια εμπλοκή των τροχών μπορεί να επιφέρει σοβαρά ατυχήματα, ακόμη και θανατηφόρο ατύχημα. Μεταβείτε σε έναν Επίσημο μεταπωλητή Piaggio, ο οποίος θα διενεργήσει τη σωστή εγκατάσταση μέσω του κατάλληλου εξοπλισμού.
-  Για όλα τα αξεσουάρ σχετικά με τη μεταφορά φορτίων, πρέπει να ακολουθήσετε προσεκτικά τις οδηγίες οι οποίες υποδεικνύουν τη σωστή διαδικασία συναρμολόγησης και τη σωστή τοποθέτηση/στερέωση του φορτίου, προκειμένου να αποφύγετε τη μείωση της δυνατότητας ελέγχου του οχήματος με αποτέλεσμα πτώσεις ή σοβαρά ατυχήματα, ακόμη και θανατηφόρα.
-  Εάν τα συστατικά από ίνες άνθρακα σπάσουν, παρουσιάζουν εξαιρετικά αιχμηρά άκρα, που μπορεί να προκαλέσουν σοβαρές και βαθιές τομές. Μην προσπαθείτε ποτέ να επισκευάσετε ένα εξάρτημα από ίνες άνθρακα, ούτε να το κόψετε με τη βοήθεια ενός πριονιού, ενός τροχού ή ενός λειαντήρα, διότι οι ίνες είναι τοξικές και εξαιρετικά επικίνδυνες για την υγεία.

GB LUGGAGE RACK KIT ASSEMBLY INSTRUCTIONS FOR APRILIA TUAREG 660
I ISTRUZIONI DI MONTAGGIO KIT PORTAPACCHI PER APRILIA TUAREG 660
F INSTRUCTIONS DE MONTAGE DU KIT PORTE-BAGAGES POUR APRILIA TUAREG 660
D MONTAGEANLEITUNG GEPÄCKTRÄGER-KIT FÜR APRILIA TUAREG 660
E INSTRUCCIONES DE MONTAJE DEL KIT PORTAEQUIPAJES PARA APRILIA TUAREG 660
GR ΟΔΗΓΙΕΣ ΣΥΝΑΡΜΟΛΟΓΗΣΗΣ ΚΙΤ ΣΧΑΡΑΣ ΓΙΑ APRILIA TUAREG 660

- GB** ⚠ Make sure that the engine and the thermal parts of the bike are cold before carrying out the following instructions.
- ⚠ Put the motorcycle on the service rear centre stand (available in the workshop) and on a flat and robust ground.
- ⚠ Carry out the various operations carefully so as not to damage any part of the bike.
- ⚠ Please contact an Official Aprilia Dealer for the assembly of the kit.
- ⚠ The screws that secure the various parts of the vehicle may be tightened with threadlock. Pay the utmost attention and care when unscrewing these screws.
- I** ⚠ Assicurarsi che il motore e le parti termiche della moto siano fredde prima di effettuare le seguenti istruzioni.
- ⚠ Posizionare la moto sul cavalletto centrale posteriore di servizio (in dotazione all'officina) su di un terreno piano e solido.
- ⚠ Eseguire le varie operazioni con cura in modo da non danneggiare le varie parti della moto.
- ⚠ Per il montaggio del kit rivolgersi ad un Concessionario Ufficiale Aprilia.
- ⚠ Le viti che fissano le varie parti del veicolo possono riportare un serraggio con frenafili. Prestare la massima attenzione e cura in fase di svitamento di queste viti.
- F** ⚠ S'assurer que le moteur et les parties thermiques de la moto sont froides avant de procéder à cette opération.
- ⚠ Placer la moto sur la béquille de service centrale arrière (fournie à l'atelier) sur un sol plat et solide.
- ⚠ Procéder aux différentes opérations avec précaution pour ne pas endommager les différentes parties du moto.
- ⚠ Pour le montage du kit, s'adresser à un concessionnaire officiel Aprilia.
- ⚠ Les vis qui fixent les différentes parties du véhicule peuvent avoir un serrage avec du frein-filet. Faire très attention lors du dévissage de ces vis.
- D** ⚠ Vor der Ausführung nachstehender Anleitungen sicherstellen, dass der Motor und die Thermoteile des Motorrads kalt sind.
- ⚠ Das Motorrad auf dem hinteren Hauptständer (an die Werkstatt geliefert) auf ebenen und festen Untergrund stellen.
- ⚠ Zur Vermeidung von Beschädigungen an den diversen Teilen des Motorrads alle Tätigkeiten mit großer Sorgfalt ausführen.
- ⚠ Zur Montage des Kits, wenden Sie sich bitte an einen offiziellen Aprilia-Vertragshändler.
- ⚠ Die Schrauben, mit denen die verschiedenen Fahrzeugteile befestigt werden, könnten mit Schraubensicherung angezogen worden sein. Beim Lösen dieser Schrauben äußerst vorsichtig sein und sorgsam vorgehen.
- E** ⚠ Comprobar que el motor y los componentes térmicos de el scooter estén fríos antes de iniciar las operaciones descritas en estas instrucciones.
- ⚠ Colocar la motocicleta sobre el caballete central trasero de servicio (suministrado en el taller) en un terreno plano y sólido.
- ⚠ Realizar la secuencia de operaciones con cuidado para no dañar los componentes del scooter.
- ⚠ Para montar el kit, dirigirse a un Concesionario Oficial Aprilia.
- ⚠ Los tornillos que fijan las diversas partes del vehículo pueden ir apretados con fijador de roscas. Preste la máxima atención y cuidado cuando desenrosque estos tornillos.
- GR** ⚠ Βεβαιωθείτε ότι ο κινητήρας και τα θερμικά εξαρτήματα της μηχανής είναι κρύα πριν ακολουθήσετε τις παρακάτω οδηγίες.
- ⚠ Τοποθετήστε τη μοτοσικλέτα στο κεντρικό πίσω καβαλέτο (παρέχεται στο συνεργείο) σε μια επίπεδη και σταθερή επιφάνεια.
- ⚠ Εκτελέστε προσεκτικά τις διάφορες εργασίες, ώστε να αποφευχθεί η πρόκληση ζημιάς στα διάφορα εξαρτήματα της μηχανής.
- ⚠ Για τη συναρμολόγηση του κιτ απευθυνθείτε σε μια Επίσημη Αντιπροσωπία Aprilia.
- ⚠ Στις βίδες που στερεώνουν τα διάφορα μέρη του οχήματος η σύσφιξη μπορεί να έχει γίνει με κόλλα σπειρώματος. Δώστε μεγάλη προσοχή και φροντίδα όταν ξεβιδώνετε αυτές τις βίδες.

| | | |
|---|---|---|
|  | <p>N° 1</p>  | <p>N° 2</p>  |
| <p>N° 3</p>  | <p>N° 1</p>  | <p>N° 3</p>  |

GB LUGGAGE RACK ASSEMBLY

Remove the three TBEI screws **A**.

Place the three spacers **1** in the appropriate housings, position the luggage rack **2** and fix it at the rear with the flat washer **3**, the curved washer **4** and the TEF M8x35 screw **5**, on the right and left sides with the two curved washers **4** and the two TEF M8x30 screws **6**.

 **Tightening torque**

screws 5, 6: 25 Nm

I MONTAGGIO PORTAPACCHI

Rimuovere le tre viti TBEI **A**.

Posizionare i tre distanziali **1** negli appositi alloggiamenti, posizionare il portapacchi **2** e fissarlo nella parte posteriore tramite la rondella piana **3**, la rondella curva **4** e la vite TEF M8x35 **5**, sui lati destro e sinistro tramite le due rondelle curve **4** e le due viti TEF M8x30 **6**.

 **Coppia di serraggio**

viti 5, 6: 25 Nm

F MONTAGE DU PORTE-BAGAGES

Déposer les trois vis TBEI **A**.

Positionner les trois entretoises **1** dans les logements prévus, positionner le porte-bagages **2** et le fixer dans la partie arrière à l'aide de la rondelle plate **3**, de la rondelle incurvée **4** et de la vis TEF M8x35 **5**, sur les côtés droit et gauche à l'aide des deux rondelles incurvées **4** et des deux vis TEF M8x30 **6**.

 **Couple de serrage**

vis 5, 6: 25 Nm

D MONTAGE DES GEPÄCKTRÄGERS

Die drei Linsenkopfschrauben mit Innensechskant **A** entfernen. Die drei Distanzscheiben **1** in die entsprechenden Sitzen einsetzen, den Gepäckträger **2** anbringen und ihn auf der Rückseite mit der Flachscheibe **3**, der Wellenscheibe **4** und der Sechskantschraube mit Flansch M8x35 **5** und auf der rechten und linken Seite und mit den zwei Wellenscheiben **4** und den zwei Sechskantschrauben mit Flansch M8x30 **6** befestigen.

 **Anzugsmoment**

schrauben 5, 6: 25 Nm

E MONTAJE DE PORTAEQUIPAJES

Retire los tres tornillos Allen cab. convexa **A**.

Coloque los tres distanciadores **1** en los correspondientes alojamientos, coloque el portaequipajes **2** y fíjelo en la parte trasera mediante la arandela plana **3**, la arandela curva **4** y el tornillo de cab. hex. embridado M8x35 **5**, en los lados derecho e izquierdo, mediante las dos arandelas curvas **4** y los dos tornillos de cab. hex. embridados M8x30 **6**.

 **Par de apriete**

tornillos 5, 6: 25 Nm

GR ΣΥΝΑΡΜΟΛΟΓΗΣΗ ΣΧΑΡΑΣ

Αφαιρέστε τις τρεις βίδες TBEI **A**.

Τοποθετήστε τους τρεις αποστάτες **1** στις ειδικές υποδοχές, τοποθετήστε τη σχάρα **2** και στερεώστε την στην πίσω πλευρά με την επίπεδη ροδέλα **3**, την κυρτή ροδέλα **4** και τη βίδα TEF M8x35 **5**, στη δεξιά και την αριστερή πλευρά με τις δύο κυρτές ροδέλες **4** και τις δύο βίδες TEF M8x30 **6**.

 **Ροπή σύσφιξης**

βιδών 5, 6: 25 Nm

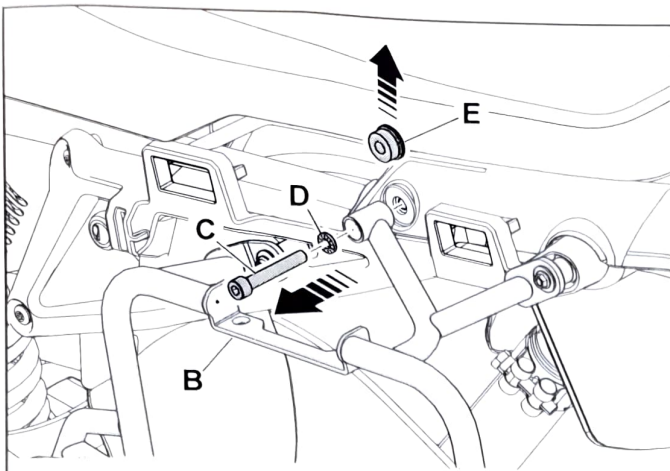

GB LUGGAGE RACK ASSEMBLY WITH SIDE CASE RACK

Remove the TCEI screw **C** and the knurled washer **D** from the side case rack **B**, remove the spacer **E**, and replace it with the spacer **1** of the luggage rack kit.

Repeat the operations on the opposite side.

Position the spacer **1** also in the appropriate housing on the tail fairing and position the luggage rack **2** fixing it to the side case racks **B** using the knurled washers **D** and the TCEI screws **C** previously removed.

Fix it at the rear using the flat washer **3**, the curved washer **4** and the TEF M8x35 screw **5**.

Tightening torque

screws **C**, 5: 25 Nm

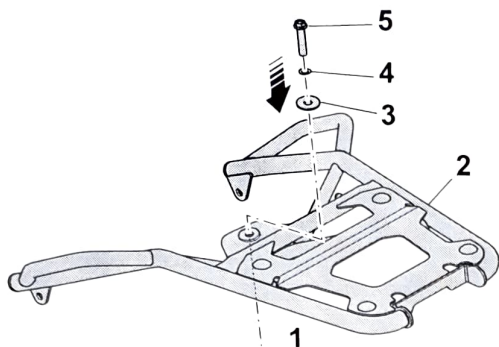

I MONTAGGIO PORTAPACCHI CON SUPPORTO VALIGIE

Rimuovere dal supporto valigia **B** la vite TCEI **C** e la rondella zigrinata **D**, rimuovere il distanziale **E** posizionando al suo posto il distanziale **1** del kit portapacchi.

Ripetere le operazioni sul lato opposto.

Posizionare il distanziale **1** anche nell'apposito alloggiamento sul codone e posizionare il portapacchi **2** fissandolo ai supporti valigie **B** tramite le rondelle zigrinate **D** e le viti TCEI **C** precedentemente rimosse.

Fissarlo nella parte posteriore tramite la rondella piana **3**, la rondella curva **4** e la vite TEF M8x35 **5**.

Coppia di serraggio

viti **C**, 5: 25 Nm

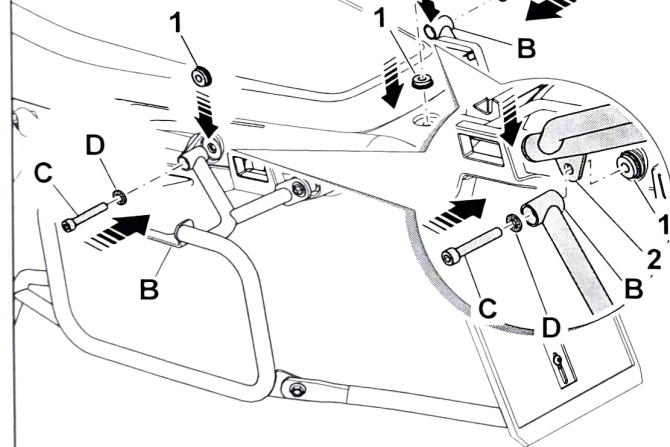

F MONTAGE DU PORTE-BAGAGES AVEC SUPPORT POUR VALISES

Déposer du support pour valise **B** la vis TCEI **C** et la rondelle crantée **D**, déposer l'entretoise **E** et positionner à sa place l'entretoise **1** du kit port-bagages.

Répéter les opérations sur le côté opposé.

Positionner l'entretoise **1** également dans le logement prévu sur la bavette arrière et positionner le porte-bagages **2** en le fixant aux supports de valises **B** à l'aide des rondelles crantées **D** et des vis TCEI **C** retirées auparavant.

Le fixer dans la partie arrière à l'aide de la rondelle plate **3**, de la rondelle incurvée **4** et de la vis TEF M8x35 **5**.

Couple de serrage

vis **C**, 5: 25 Nm

D MONTAGE DES GEPÄCKTRÄGERS MIT KOFFERHALTERUNG

Von der Kofferhalterung **B** die Zylinderkopfschraube mit Innensechskant **C** und die Rändelscheibe **D** entfernen, die Distanzscheibe **E** entfernen und an ihrer Stelle die Distanzscheibe **1** des Gepäckträger-Kits anbringen.

Die Arbeiten auf der gegenüberliegenden Seite wiederholen.

Die Distanzscheibe **1** auch in den entsprechenden Sitz am Heckteil einsetzen und den Gepäckträger **2** anbringen und ihn an den Kofferhalterungen **B** mit den zuvor entfernten Rändelscheiben **D** und Zylinderkopfschrauben mit Innensechskant **C** befestigen.

Ihn auf der Rückseite mit der Flachscheibe **3**, der Wellenscheibe **4** und der Sechskantschraube mit Flansch **M8x35 5** befestigen.

 Anzugsmoment

schrauben **C**, 5: 25 Nm

E MONTAJE DE PORTAEQUIPAJES CON SOPORTE DE MALETAS

Retire del soporte de maleta **B** el tornillo Allen cab. cilíndrica **C** y la arandela moleteada **D**, retire el distanciador **E** colocando en su lugar el distanciador **1** del kit portaequipajes.

Repetir las operaciones en el lado opuesto.

Coloque el distanciador **1** también en el correspondiente alojamiento en el colín y coloque el portaequipajes **2** fijándolo en los soportes de maletas **B** mediante las arandelas moleteadas **D** y los tornillos Allen cab. cilíndrica **C** quitados previamente.

Fíjelo en la parte trasera mediante la arandela plana **3**, la arandela curva **4** y el tornillo de cab. hex. embreadado **M8x35 5**.

 Par de apriete

tornillos **C**, 5: 25 Nm

GR ΣΥΝΑΡΜΟΛΟΓΗΣΗ ΣΧΑΡΑΣ ΜΕ ΒΑΣΗ ΓΙΑ ΒΑΛΙΤΣΕΣ

Αφαιρέστε από τη βάση της βαλίτσας **B** τη βίδα TCEI **C** και το γκρόβερ **D**, αφαιρέστε τον αποστάτη **E** τοποθετώντας στη θέση του τον αποστάτη **1** του κιτ σχάρας.

Επαναλάβετε τις ίδιες εργασίες στην αντίθετη πλευρά.

Τοποθετήστε τον αποστάτη **1** στην ειδική υποδοχή στην ουρά και τοποθετήστε τη σχάρα **2** στερεώνοντάς την στις βάσεις των βαλιτσών **B** με τα δύο γκρόβερ **D** και τις βίδες TCEI **C** που είχατε προηγουμένως αφαιρέσει.

Στερεώστε την στην πίσω πλευρά με την επίπεδη ροδέλα **3**, την κυρτή ροδέλα **4** και τη βίδα TEF **M8x35 5**.

 Ροπή σύσφιξης

βιδών **C**, 5: 25 Nm

GB GENERAL SAFETY WARNINGS

- ⚠ Check after the first 500 km and periodically the correct tightening of the hardware used for the fitting of the kit.
- ⚠ Luggage rack maximum load: 12 Kg

I AVVERTENZE GENERALI SULLA SICUREZZA

- ⚠ Controllare dopo i primi 500 km e periodicamente, la corretta chiusura della minuteria utilizzata per il montaggio del kit.
- ⚠ Carico massimo portapacchi: 12 Kg

F AVERTISSEMENTS SUR LA SECURITE GENERALE

- ⚠ Après les premiers 500 km puis périodiquement, vérifier le bon serrage des pièces de fixation utilisées pour monter le kit.
- ⚠ Charge maximale du porte-bagages: 12 kg

D ALLGEMEINE SICHERHEITSHINWEISE

- ⚠ Nach den ersten 500 km und in regelmäßigen Abständen den korrekten Anzug des für die Montage des Kits verwendeten Montagematerials überprüfen.
- ⚠ Maximale Gepäckträgerbelastung: 12 kg

E ADVERTENCIAS SOBRE LA SEGURIDAD GENERICA

- ⚠ Después de los primeros 500 km y periódicamente, controlar que la tornillería utilizada para el montaje del kit esté correctamente apretada.
- ⚠ Carga máxima del portaequipajes: 12 kg

GR ΠΑΡΑΤΗΡΗΣΕΙΣ ΣΕ ΘΕΜΑΤΑ ΑΣΦΑΛΕΙΑΣ ΓΕΝΙΚΟΤΕΡΑ

- ⚠ Μετά τα 500 km και σε τακτικά διαστήματα να ελέγχετε τη σωστή σύσφιξη των βιδών που χρησιμοποιούνται για τη συναρμολόγηση του kit.
- ⚠ Μέγιστο φορτίο σχάρας: 12 Kg